



**TEHNIČKO UPUTSTVO
ZA ŠPORETE NA ČVRSTA GORIVA
CONCEPT 2 AIR I CONCEPT 2 MINI AIR**

Poštovani kupci,

Zahvaljujemo Vam na poverenju i čestitamo, jer ste ovom kupovinom postali član mnogobrojne porodice zadovoljnih kupaca „**ABC PROIZVOD**“-a.

Očekujemo da će te se ubrzo uveriti da ste odabrali kvalitetan i ekonomičan proizvod, koji je rezultat dugogodišnje tradicije naše firme u proizvodnji kotlova, šporeta i kamina za centralno grejanje.

U slučaju bilo kakve nedoumice, dileme ili pitanja, nemojte se ustručavati da nas kontaktirate, bez obzira u kom mestu i kod kog prodavca ste kupili naš proizvod a mi će mo Vam izaći u susret stručnim savetima i tehničkom podrškom.

S' poštovanjem



Osnovano 1990.

Pre korišćenja šporeta generacije *Air*, pažljivo pročitajte ovo uputstvo, koje Vam pruža važne informacije vezane za sigurno instaliranje, upotrebu i održavanje ovog uređaja.

CONTENT OF INSTRUCTION

1. Namena	2
2. Tehničke karakteristike	2
3. Izgled i struktura šporeta	3
4. Sigurnosne instrukcije	5
5. Instalacija	6
6. Odabir vrste goriva	7
7. Regulisanje promaje	8
8. Način upotrebe	9
8.1. Potpala vatre	9
8.2. Regulisanje inteziteta vatre	9
8.3. Pečenje i kuvanje hrane	10
9. Čišćenje i održavanje	11
10. Nepravilnosti u radu i njihovo otklanjanje	13
11. Garancija	14
12. Dodatak	15

„**ABC PROIZVOD**“ doo, Srbija; 31000 Užice; Miloša Obrenovića 2
+381 (0) 31 514-502, 514-501;
e-mail: office@abcproizvod.rs; www.abcproizvod.co.rs

1. NAMENA

Šporeti generacije **Air** izrađuju se u dva modela:

Concept 2 Air i **Concept 2 Mini Air**,

Namenjeni su za grejanje prostorija, kuvanje i pečenje hrane.

Koriste čvrsto gorivo: suvo drvo, ugajl ili brikete.

Odaju utisak kamina, zahvaljujući vatrostalnom staklu na vratima ložišta.

Konstrukcija šporeta **Air** omogućuje precizno regulisanje inteziteta temperature, lako loženje gorivom i čišćenje produkata sagorevanja.

Sa šporetima **Air**, obezbeđen je:

- pouzdan rad,
- visok sepen iskorišćenja energije (85%),
- očuvanje životne sredine (ekološki ispravni) i
- dug vek trajanja, uz pridržavanje preporuka za pravilno instalisanje i eksplataciju, što dokazujemo garantnim rokom od **5 godina** (2 godine, za šamotne delove).

2. TEHNIČKE KARAKTERISTIKE

Šporeti **air**, izrađeni su od atestiranog kotlovskog lima. Na povišenim temperaturama garantovanog hemijskog sastava i mehaničkih svojstava.

Zavareni su najsavremenijim metodama zavarivanja.

(Tab 1) Tehnički podaci za šporete **Air**

<i>Karakteristike:</i>	<i>JM</i>	<i>Concept 2 air</i>	<i>Concept 2 mini air</i>
Snaga	kW	5÷12	4÷10
Stepen iskorišćenja	%	85	85
Masa	kg	190	155
Dimenzije šporeta:	- širina	1010	565
	- visina	850	975
	- dubina	535	520
Dimenzije rerne:	- širina	420	350
	- visina	230	230
	- dubina	410	410
Priključak čunka/ dimnjaka	- prečnik	Ø120	Ø120
	- visina od poda	747	873
Potrebna promaja	Pa	12	12

3. IZGLED I STRUKTURA ŠPORETA

3.1. Šporet *Concept 2 Air*

1. Vrata ložišta
2. Vrata pepeljare
3. Vrata rerne
4. Termometer rerne
5. Fioka za ogrev
6. Plotne
7. Regulator *primarne* „P“ promaje
8. Regulator *sekundarne* „S“ promaje
9. Regulator putanje dimnih gasova
10. Priključak na čunak, bočni
11. Priključak na čunak, preko plotne
12. Priključak na čunak, leđni
13. Jezičak za zatvaranje vrata
14. Demontažna ručica
15. Maska otvora za čiščenje
16. Zadnja strana (leđa)
17. Otvor za dovod spoljnjeg vazduha

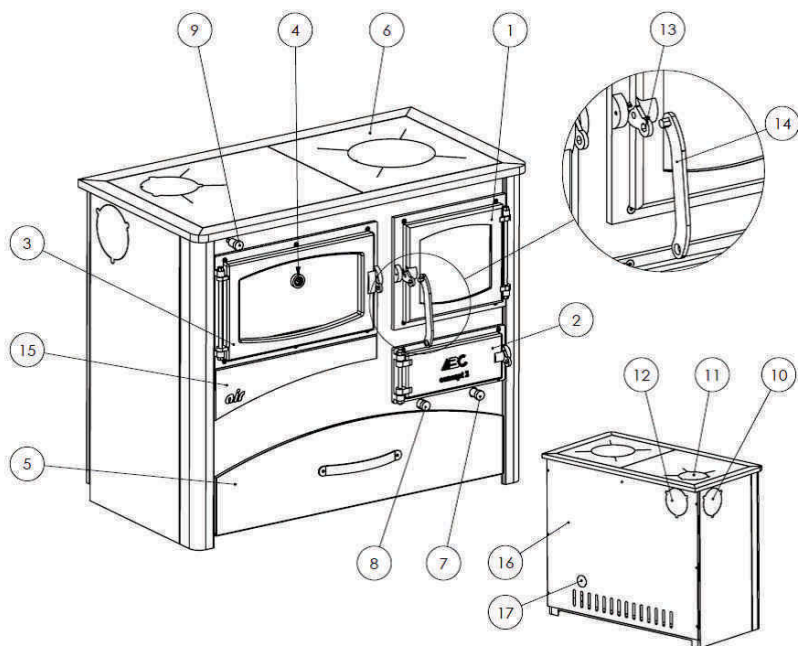

(Sl. 1) Šporet *Concept 2 Air*- levi

1. Vrata ložišta
2. Vrata pepeljare
3. Vrata rene
4. Termometer rene
5. Priključak za čunak na plotni
6. Plotna
7. Regulator **primarne** „P“ promaje
8. Regulator **sekundarne** „S“ promaje
9. Rešetka rene
10. Priključak za čunak na leđnima
11. Jezičak za zatvaranje vrata
12. Demontažna ručica
13. Zadnja strana (leđa)
14. Otvor za dovod spoljnje vazduha

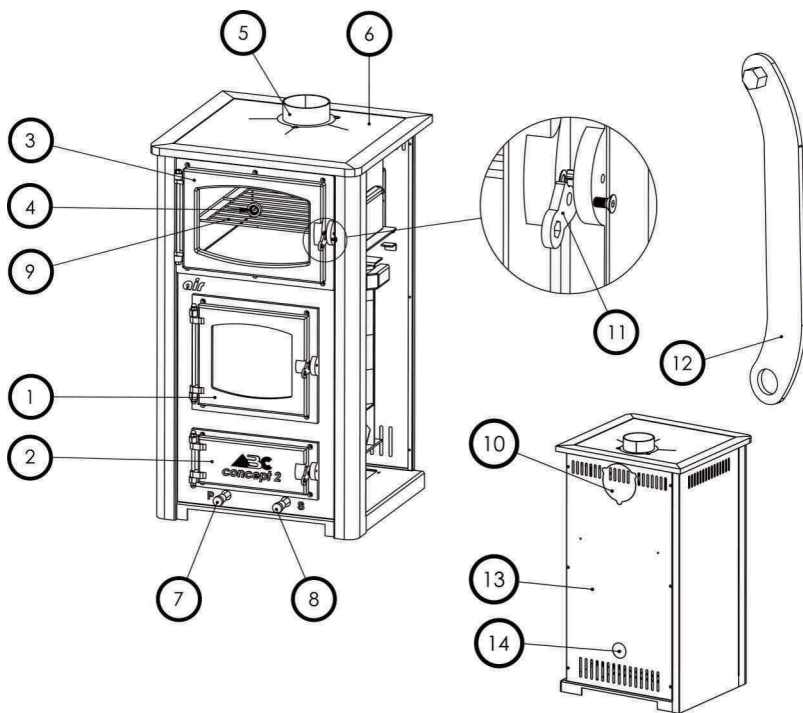

(Sl. 2) Šporet Concept 2 Mini Air

4. SIGURNOSNE INSTRUKCIJE

Šporeti **Air** su konstruisani tako da obezbeđuju maksimalnu sigurnost u radu.

Ispod šporeta ne sme da se nalazi zapaljiva podloga (drvo, plastika i dr.). Ukoliko je zapaljiva podloga, preko nje treba postaviti vatrootpornu podlogu, koja prelazi gabaritne dimenzije šporeta, sa zadnje i bočnih strana po 200mm a sa prednje strane 500mm.

Iznad plotni šporeta ne sme se nalaziti drvena polica ili sličan nameštaj.

Na slici su prikazane zone zračenja šporeta, odnosno minimalno rastojanje od zapaljivih i toplotno osetljivih predmeta.

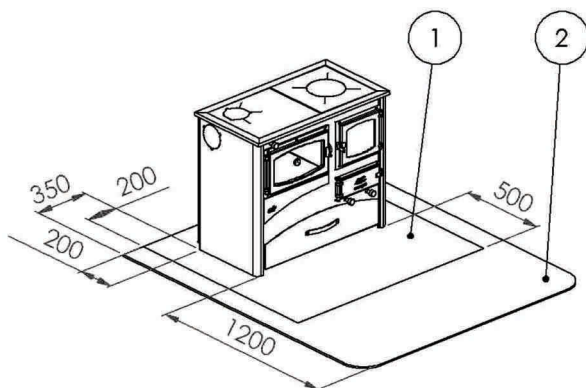

(Sl. 3) 1- vatrootporna podloga i 2- zona zračenja šporeta

Ne sme se koristiti benzin ili neka druga zapaljiva tečnost za potpalu vatre. Tokom rada spoljnje površine šporeta su veoma vrele, tako da šporet predstavlja opasnost od opekotina. Deca bez nadzora ne smeju biti blizu šporeta u toku rada.

Zabranjeno je sagorevati u šporetu otpadne materijale koji su opasni po životnu sredinu i mogu oštetiti ceo sistem sagorevanja šporeta.

Zabranjeno je skladištiti zapaljive materijale u fioci šporeta (*Concept 2 Air*).

Zabranjeno je sušiti odeću direktno na šporetu. Sušilica za veš mora biti van dometa zračenja šporeta. Zabranjena je svaka prepravka i izmena na šporetu. Mogu se koristiti samo originalni delovi koje obezbeđuje fabrika „**ABC PROIZVOD**“ doo, Užice.

Šporeti **Air**, moraju biti povezani na dimnjak koji zadovoljava sve nacionalne propise i standarde. U prečniku od 20cm oko dimovodnih cevi (čunka) potrebno je ukloniti sve zapaljive ili toplotno osetljive materijale. Prilikom prvog loženja dolazi do ogorevanja farbe na peći. Predlažemo da se prvo loženje izvede na otvorenom prostoru ili u dobro provetravanoj prostoriji.

5. INSTALACIJA

Prostorija u kojoj je šporet **Air** instaliran mora imati dovoljno svežeg vazduha. Ukoliko su vrata i prozori dobro zadihtovani a prostorija ne provetrena, može doći do situacije da nema dovoljno svežeg vazduha koji je neophodan za dobro sagorevanje i pouzdan rad šporeta.

Dimnjak je vrlo bitan element sistema grejanja, koji mora da zadovoljava sve nacionalne propise i standarde. Šporet **Air**, postiže deklarisanu snagu samo ako je dimnjak pravilno dimenzionisan i pozicioniran iznad krova.

Dimenzionisanje ili proveru dimnjaka (visina, poprečni presek, izolacija i pozicioniranje vrha odžaka iznad krova) vrši projektant na osnovu kapaciteta šporeta, vrste goriva, potrebne promaje i dr. Ukoliko je promaja velika može se regulisati ugradnjom klapne sa pozicionerom na dimovodnoj cevi. Klapna nije u sastavu osnovne opreme ali se može poručiti kod prodavca ili u fabrici. Prečnik dimnjaka mora biti veći ili jednak od prečnika dimovodne cevi (čunka) na šporetu.

Svi spojevi u sistemu: šporet, čunak i dimnjak, moraju biti dobro zaptiveni.

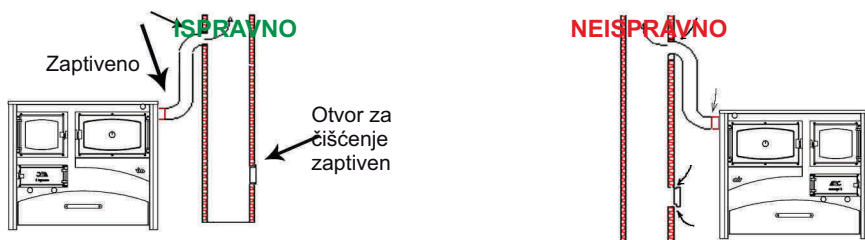

(Sl. 4) Zaptivenost šporeta, čunka i dimnjaka

Minimalano rastojanje između dva priključka na istom dimnjaku iznosi 50cm.

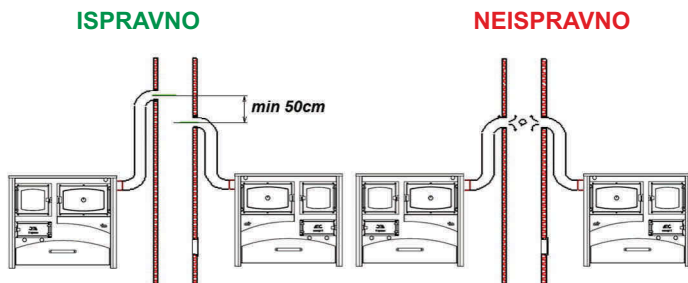

(Sl. 5) Minimalno rastojanje dva priključka

Čunak ulazi u dimnjak samo za debljinu zida dimnjaka.

ISPRAVNO

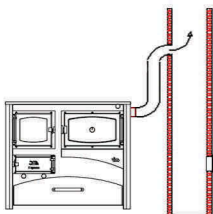

NEISPRAVNO

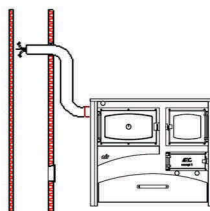

(Sl. 6) Spajanje dimnovodne cevi (čunka) sa dimnjakom

Pozicioniranje vrha odžaka iznad krova zavisi od nagiba krova i horizontalne udaljenosti odžaka od vrha krova.

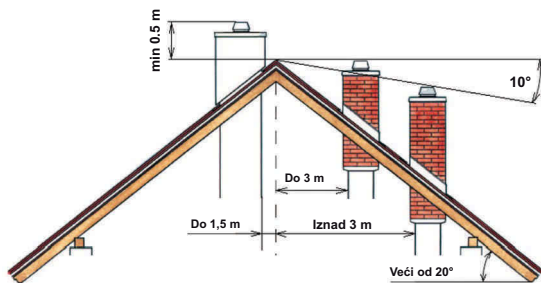

(Sl. 7) Ugao krova $\geq 20^\circ$

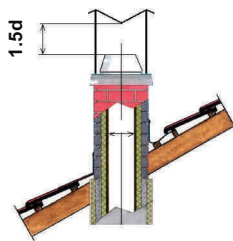

(Sl. 8) Dimna kapa

Za ugao krova $< 20^\circ$, vrh dimnjaka mora biti iznad krova minimalno 1,5m

6. ODABIR VRSTE GORIVA (OGREVA)

Šporeti **Air** koriste sve vrste prirodnog drveta, okorci od drveta, ugalj ili briketi.

Preporučuje se upotreba suvog bukovog drveta, vlažnosti ne veće od 25%. Ukoliko je vlažnost drveta velika dolazi do isparavanja vlage i kondenzovanja po unutrašnjim delovima šporeta a samim tim i do njihovog oštećenja.

Nije dozvoljeno koristiti lakirano drvo, laminirano drvo, plastificirano drvo, drvo tretirano zaštitnim sredstvima, zapaljive tečnosti, uključujući metanol i etanol i drugi kućni otpad. Sagorevanjem navedenog nedozvoljenog materijala, osim što se proizvode vrlo neprijatni mirisi, takođe se generišu emisije štetnih materija koje utiču na zdravlje živih bića i narušavaju prirodnu okolinu.

7. REGULISANJE PROMAJE

Šporeti **Air** opremljeni su jedinstvenim sistemom za regulisanje promaje za sagorevanje ogreva.

Jednostavnim regulisanjem promaje *primarnog „P“* i *sekundarnog „S“* vazduha u svakom trenutku dobija se maksimalan stepen iskorišćenja, minimalna potrošnja ogreva i minimalna emisije štetnih gasova u životnu sredinu.

Pravilnim regulisanjem promaje dimovodni kanali su čistiji, staklo vrata ložišta ne čadi i nema emisije štetnih gasova u atmosferu.

Regulisanje promaje vršimo sa dve ručice koje se nalaze sa prednje strane ispod vrata pepeljare a povezane su sa klapnama koje naležu na otvore za protok svežeg vazduha u ložište.

Šporet **Concept 2 Air** proizvodi se u dve varijante: levi ili desni.

Kod levog šporeta, rerna sa nalazi sa leve strane šporeta a ručica za regulisanje sekundarne promaje je leva ručica, označena slovnom oznakom „S“ (Sl. 9, pozicija 2).

Kod desnog šporeta, rerna sa nalazi sa desne strane šporeta a ručica za regulisanje sekundarne („S“) promaje je desna ručica.

Primarnom ručicom (označena slovnom oznakom „P“) fino podešavamo strujanje primarnog vazduha kroz rešetku ložišta u zonu oko goriva (drvo, briketi, ugalj).

Sekundarnom „S“ ručicom fino podešavamo strujanje sekundarnog vazduha kroz specijalne tunele ložišta. Jedan deo zagrejanog vazduha odlazi u gornju zonu ložišta a drugi deo ispred stakla vrata ložišta.

Dovođenjem svežeg primarnog vazduha (kiseonika) u zonu oko goriva, vršimo njegovo sagorevanje. Tom prilikom dolazi do oslobađanja gasova iz ogreva. Gasovi se podižu u ložištu u pravcu strujanja promaje i nailaze na sekundarni vazduh (kiseonik) koji omogućava njihovo potpuno sagorevanje.

Za ispravan rad regulatora promaje, vrata pepeljare i vrata ložišta moraju biti zatvorena.

1. ručica „P“ za regulisanje primarnog vazduha

2. ručica „S“ za regulisanje sekundarnog vazduha

3. ručica za regulisanje putanje dimnih gasova

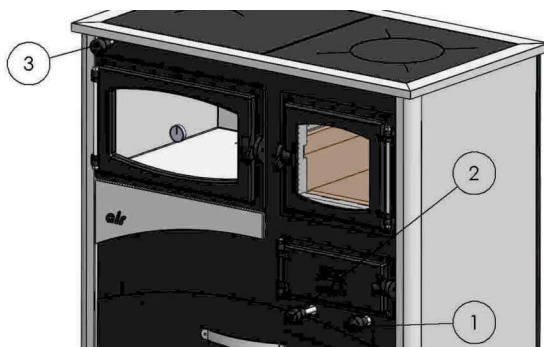

(Sl. 9) Šporet **Concept 2 Air**- levi (rerna sa nalazi sa leve strane šporeta)

8. NAČIN UPOTREBE

Šporeti **Air** namenjeni su za grejanje prostorija, kuvanje i pečenje hrane. U zavisnosti od potrebe, manuelno regulišemo njegov rad.

8.1. Potpala

Šporete **Air** ložimo kao sve proizvode na čvrsto gorivo. Potpalu sitnih drva i papira, postavljenih na rešetku ložišta, vršimo kroz otvorena vrata ložišta.

Prilikom potpale, potrebno je da primarnu i sekundarnu klapnu za dovod svežeg vazduha maksimalno otvorite (Ručice „P“ i „S“ povući prema sebi do kraja).

Klapnu za regulisanje putanje dimnih gasova (Samo kod modela **Concept 2 Air**, Sl. 9, pozicija 3) takođe maksimalno otvorite (Ručicu povući prema sebi do kraja).

Zatvorite vrata ložišta.

Nakon potpale dopunite ložište sa ogrevom. Kada se vatra razgori zatvorite klapnu za regulisanje putanje dimnih gasova (Samo za model **Concept 2 Air**, Sl. 9, pozicija 3) a ručice za regulisanje promaje „P“ i „S“ (Sl. 9, pozicije 1 i 2) postavite u položaj zavisno od željenog inteziteta vatre. Loženje započnite umerenom vatrom u cilju izbegavanja naglih promena temperature.

8.2. Regulisanje inteziteta vatre

Kada se vatra nakon potpale razgori:

- Prigušiti dovod primarnog vazduha. Koliku ćemo ostaviti promaju, zavisi pre svega od željenog inteziteta vatre (potrebnih KW), kvaliteta i vrste ogreva, dimnjaka, atmosferskog pritiska napolju i dr.
- Nakon postizanja željene temperature, zatvorite klapnu primarne promaje a klapnu sekundarne promaje držite otvorenu.
- Sekundarnom promajom sagorevamo oslobođene gasove iz goriva.
- Sekundarnu promaju podešavamo prema intezitetu vatre (plamenu) u ložištu. Veća vatra u ložištu zahteva veću količinu sekundarnog vazduha i obrnuto.

8.3. Pečenje i kuvanje hrane

Šporeti **Air**, lako dostižu temperature za termičko pripremanje hrane.

Radi bržeg dostizanja željenih temperatura i izbegavanja pojave kondenzacije koristiti suva drva za loženje (do 25% vlage). U ložište ubaciti veću količinu ogreva. Intezivniju vatru postizemo većom količinom vazduha kroz ložište (ručica „P,, povučena prema sebi) Rerna sadrži pokretnu rešku od inox-a na koju postavljamo pleh za pečenje hrane. U rerni se istovremeno mogu postaviti dva pleha za pečenje hrane.

Dostizanje željene temperature u rerni pratimo na termometru koji se nalazi na vratima rerne.

Ukoliko temperatura plotne na šporetu **Concept 2 Mini Air** nije zadovoljavajuća, potrebno je ukloniti pregradne lajsne (1 i 2) koje se nalaze sa leve i desne strane od rerne. Do lajsni dolazimo podizanjem plotne šporeta.

Najpre uklonimo gornje lajsne (1) a zatim pomoću žice koja na svom kraju ima kuku, zakačimo donju lajsnu (2) za otvor koji se nalazi na kraju lajsni i izvadimo ih napolje.

Savetujemo da najpre uklonite donje pregradne lajsne (2) pa tek ukoliko je potrebno i gornje lajsne (1).

Na ovakav način možete podesiti intezitet zagrevanja plotne prema Vašem odžaku.

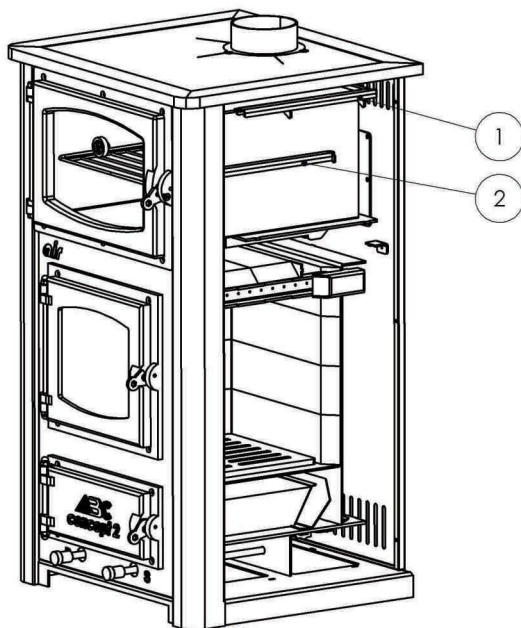

(Sl. 10) Presek šporeta **Concept 2 Mini Air**

9. ČIŠĆENJE I ODRŽAVANJE

Šporete **Air**, neophodno je pravilno održavati radi što dužeg trajanja i njegovog ispravnog rada.

Sva čišćenja spoljnih ili unutrašnjih površina obavljati kada je šporet u hladnom stanju.

Pražnjenje pepeljare vršiti svakodnevno u zavisnosti od inteziteta loženja. Prostor oko pepeljare održavati čistim.

Spoljašnje površine šporeta **Air** čistiti sa vlažnom krpom uz korišćenje blagog sredstva za čišćenje. Sve inox površine čistiti sa sredstvima na bazi alkohola i sredstvima koja su za tu svrhu namenjena.

Plotne šporeta su premazane zaštitnom vatrootpornom farbom, koja ih štiti od korozije sve do početka korišćenja šporeta.

Farba na plotnama šporeta nije otporna na mehanička oštećenja.

Prilikom kuvanja na plotni, povlačenjem posude bez podizanja sa plotne, može doći do oštećenja farbe plotne.

Plotne održavajte na klasičan način, sundefrom (tvrda strana) ili finim abrazivnim materijalima-šmirglom. Eventualne zagoretine odstraniti mehanički nožastim alatima. U slučaju duže pauze u korišćenju šporeta plotne premazati bezkiselinskim uljima. Rerna je napravljena od inox materijala. Rernu čistiti nakon svake upotrebe.

Unutrašnje površine šporeta kojima prolaze dimni gasovi potrebno je periodično očistiti.

Učestalost čišćenja zavisi pre svega od kvaliteta ogreva.

Čišćenje vršiti najmanje jednom mesečno, na sledeći način:

a) Šporet **Concept 2 Air** (Vidi sl. 11):

- Najpre sa šporeta skinuti plotne i sa njihove donje strane očistiti naslage produkata sagorevanja.
- Nožastim alatom sastrugati naslage produkata sagorevanja sa unutrašnjih zidova. Naslage koje su pale na pod ispod rerne izgrnuti van šporeta, kroz otvor koji se nalazi sa prednje strane, ispod vrata rerne.
- Proizvođač preporučuje upotrebu hemijskog sredstva „**Astratherm**“, koji olakšava mehaničko odstranjivanje nataloženih produkata sagorevanja po unutrašnjim zidovima šporeta.
- Da bi smo došli do otvora za izgrtanje sastruganih naslaga potrebno je predhodno skinuti prednju masku i poklopac. Masku skidamo sa žabica jednostavnim povlačenjem maske ka sebi.
- Poklopac otvora za čišćenje skidamo odvrtnjem dve leptir navrtke M6. Dok skidamo poklopac vodimo računa da ne oštetimo dihtung koji se nalazi ispod poklopca.
- Prilikom čišćenja nije potrebno vaditi šamatne i vermikulit ploče. Postupak montaže delova je suprotan od rasklapanja. Vodite računa da dihtung koji se nalazi ispod poklopca otvora za čišćenje, bude dobro postavljen. Poklopac ne dozvoljava prolaz vazduha i dimnih gasova

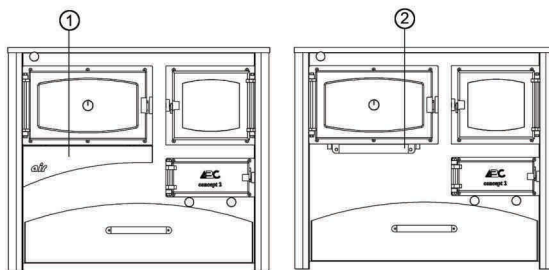

Sl. 11) 1- maska otvora za čiščenje i 2- otvor za čiščenje nakon skidanja: maske, poklopca i dihtunga otvora za čiščenje.

b) Šporet **Concept 2 Mini Air** (Vidi sl. 12):

- Najpre sa šporeta skinuti plotne i sa njihove donje strane očistiti naslage produkata sagorevanja.
- Oko zidova rerne skinuti i očistiti pregradne lajsne (2 i 3)
- Nožastim alatom sastrugati naslage produkata sagorevanja sa unutrašnjih zidova. Naslage koje su pale na pod pored rerne izgrnuti van šporeta, kroz otvor koji se nalazi sa zadnje strane rerne.
- Da bi smo došli do otvora za izgrtanje sastruganih naslaga potrebno je predhodno skinuti zadnju oplatu (4) i poklopac (5).
- Zadnju oplatu (4) skidamo odvrtnjem 6 vijaka vezanih za bočne oplate i 2 vijka vezanih za telo šporeta
- Poklopac (5) skidamo odvrtnjem 9 vijaka. Dok skidamo poklopac vodimo računa da ne oštetimo dihtung koji se nalazi ispod poklopca.
- Prilikom čišćenja nije potrebno vaditi šamotne i vermikulit ploče.
- Postupak montaže delova je suprotan od rasklapanja. Vodite računa da dihtung koji se nalazi ispod poklopca otvora za čiščenje, bude dobro postavljen. Poklopac ne dozvoljava prolaz vazduha i dimnih gasova.

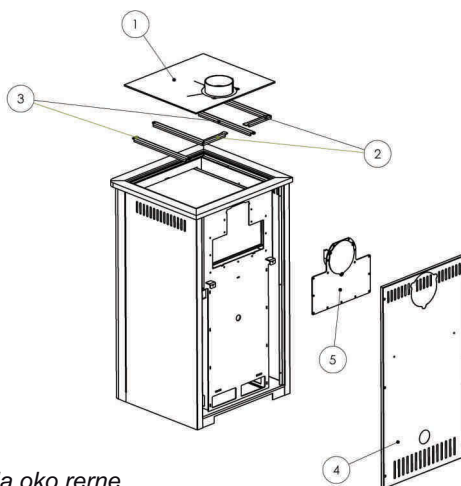

(Sl. 12) Čišćenje dimovodnih kanala oko rerne

10. NEPRAVILNOSTI U RADU I NJIHOVO OTKLANJANJE

Poštovani korisnici šporeta generacije **Air**, uz pravilnu upotrebu i održavanje, dugo vremena imaćete pouzdanog partnera za prijatno grejanje.

U narednoj tabeli, prikazane su najčešće nepravilnosti u radu i saveti za njihovo otklanjanje.

(Tab. 2) Nepravilnosti u radu i njihovo otklanjanje

RB	Neispravnost	Mogući uzrok	Otklanjanje neispravnosti
1	Poteškoće u paljenju vatre	<ul style="list-style-type: none"> - Zatvoreni regulatori promaje - Vlažna drva - Nedostatak kiseonika u prostoriji 	<ul style="list-style-type: none"> - Otvoriti regulatore promaje - Koristiti suva drva - Provetriti prostoriju
2	Peć slabo greje, kuva i peče	<ul style="list-style-type: none"> - Nepravilno rukovanje - Loš dimnjak 	<ul style="list-style-type: none"> - Pažljivo pročitati ovo uputstvo - Proveriti dimnjak
3	Staklo vrata ložišta garavi za kratko vreme	<ul style="list-style-type: none"> - Zatvoren dovod sekundarnog vazduha - Vlažna drva - Nedovoljna promaja 	<ul style="list-style-type: none"> - Otvoriti regulator promaje sekundarnog vazduha - Koristiti suva drva - Očistiti šporet, čunak ili odžak - Proveriti spoj šporeta, čunka i odžaka
4	Dim izlazi ispod plotni	<ul style="list-style-type: none"> - Zatvoreni regulatori promaje - Nedovoljna promaja - Neočišćen pepeo sa rešetke ložišta 	<ul style="list-style-type: none"> - Otvoriti regulator primarne promaje - Očistiti šporet ili Odžak - Proveriti spoj šporeta, čunka i odžaka - Očistiti rešetku ložišta

Ukoliko niste uspeali da otklonite tehničke smetnje zbog eventualnih fabričkih nedostataka, molimo Vas obratite se fabrici „**ABC PROIZVOD**“ doo, Užice, za savet/ intervenciju.

11. GARANCIJA

Preduzeće “**ABC PROIZVOD**“ doo, Užice, za šporete generacije **Air**, daje

5 GODINA GARANCIJE

Izuzetak od petogodišnje garancije su keramički delovi (šamotne i vermikulit ploče) šporeta **Air**, za koje proizvođač daje 2 godine garancije. Pravila garancije definisana su u posebnom dokumentu *GARANTNI LIST*, koji se overen od strane prodavca, predaje kupcu uz proizvod.

Cenjeni kupci, ukoliko niste zadovoljni radom šporeta **Air**, molimo Vas da pre nego što odlučite da nam se obratite, radi intervencije našeg servisera na licu mesta, prethodno proverite:

1. Da li ste kod instalacije šporeta **Air**, postupali saglasno uputstvima za upotrebu u pogledu:

- izbora snage šporeta u odnosu na proračunati kapacitet zagrevanja;
- visine, preseka, izolacije i načina postavljanja dimnjaka iznad krova i
- pravilnog povezivanja šporeta **Air** i dimnjaka preko čunka.

2. Da li poštujete propisan režim zagrevanja i održavanja temperature šporeta **Air**, u pogledu:

- pravilnog izbora goriva;
- regulisanja primarne i sekundarne promaje;
- regulisanja putanje dimnih gasova i
- obaveznog zatvaranja vrata ložišta i pepeljare.

3. Da li pravilno održavate šporet **Air**, u pogledu čišćenja čađi i katrana iz unutrašnjosti šporeta, čunka i dimnjaka.

4. Da li ste vršili neke samoinicijativne prepravke na šporetu.

Sve što je napred navedeno može uticati na ostvarenje prava na garanciju i izlaganja nepotrebnim troškovima u slučaju neopravdanog dolaska servisera na Vaš poziv.

12. DODATAK

CE izjava o neusaglašenosti:

Proizvođač: „**ABC PROIZVOD**“ doo
Miloša Obrenovića 2
31000 Užice/ Srbija

Izjavljuje da je uređaj za zagrevanje prostorija na čvrsta goriva pod nazivom:

Concept 2 Air i Concept 2 Mini Air,

usklađen sa uslovom i odredbama **CE** (Construction Products Directive) 89/ 106/ EEC, kao i usklađenost sa sledećim harmonizovanim standardom:

EN 12815

Preduzeće „**ABC PROIZVOD**“ doo, Užice, je 2007. godine, uveo sistem menadžmenta kvalitetom

SRPS ISO 9001/ 2008, koji se održava i unapređuje.

Od 2013. godine, uvedena su još dva standarda:

SRPS OHSAS 18001/ 2008 i

SRPS ISO 14001/ 2005, tako da preduzeće poseduje INTEGRISANI

SISTEM MENANDŽMENTA KVALITETOM, koji je sertifikovan od strane akreditovanog tela.





ABC PROIZVOD d.o.o., Miloša Obrenovića 2, 31000 Užice, SRBIJA

Tel: ++381 (0) 31 514 501, (0) 31 514 502

E-mail: office@abcproizvod.rs www.abcproizvod.rs